



The all-new **Passat** (2024年35週以降生産車両)

EQUIPMENT LIST & SPECIFICATIONS

Equipment List (1/2)

The all-new **Passat** (2024年35週以降生産車両)

主要装備表

Volkswagen All in safety		eTSI Elegance Basic	eTSI Elegance	TDI 4MOTION Elegance	eHybrid Elegance	eTSI R-Line	TDI 4MOTION R-Line	eHybrid R-Line
A1	同一車線内全車速運転支援システム"Travel Assist"	●	●	●	●	●	●	●
A2	レーンキープアシストシステム"Lane Assist"	●	●	●	●	●	●	●
A3	アダプティブクルーズコントロール"ACC"(全車速追従機能付)	●	●	●	●	●	●	●
A4	レーンチェンジアシストシステム"Side Assist Plus"	●	●	●	●	●	●	●
A5	ブリクラッシュブレーキシステム"Front Assist" (歩行者&サイクル検知対応シティアージェンシーブレーキ機能付)	●	●	●	●	●	●	●
A6	ダイナミックコーナリングライト*1	●	●	●	●	●	●	●
A7	ダイナミックライトアシスト	●	●	●	●	●	●	●
A8	デイトタイムランニングライト	●	●	●	●	●	●	●
A9	スタティックコーナリングライト	●	●	●	●	●	●	●
A11	駐車支援システム"Park Assist Plus"	●	●	●	●	●	●	●
A12	パークディスタンスコントロール(フロント/リヤ)	●	●	●	●	●	●	●
A13	リヤトラフィックアラート(後退時警告・衝突軽減ブレーキ機能)	●	●	●	●	●	●	●
A14	リヤビューカメラ"Rear Assist"	●	●	●	●	●	●	●
A15	アラウンドビューカメラ"Area View"	●	●	●	●	●	●	●
A16	緊急時停車支援システム"Emergency Assist"	●	●	●	●	●	●	●
A17	プロアクティブ・オキュパント・プロテクション	●	●	●	●	●	●	●
A18	エレクトロニック・スタビリティ・コントロール"ESC"	●	●	●	●	●	●	●
A19	エグジットウォーニング(降車時警告機能)	●	●	●	●	●	●	●
A21	ドライバー疲労検知システム"Fatigue Detection System"	●	●	●	●	●	●	●
A22	アンチロック・ブレーキング・システム"ABS"	●	●	●	●	●	●	●
A23	ブレーキアシスト	●	●	●	●	●	●	●

衝突安全		eTSI Elegance Basic	eTSI Elegance	TDI 4MOTION Elegance	eHybrid Elegance	eTSI R-Line	TDI 4MOTION R-Line	eHybrid R-Line
B1	エアバッグ数	10	10	10	10	10	10	10
	フロントエアバッグ(運転席/助手席、助手席エアバッグオフスイッチ)	●	●	●	●	●	●	●
	ニーエアバッグ(運転席) / サイドエアバッグ(前席/後席)	●	●	●	●	●	●	●
	カーテンエアバッグ / センターエアバッグ(前席)	●	●	●	●	●	●	●
B3	フォースリミッター付シートベルトテンショナー(運転席/助手席/後席左右)	●	●	●	●	●	●	●
B4	i-Size基準適合チャイルドシート固定装置(助手席/後席左右)	●	●	●	●	●	●	●
B7	全席3点式シートベルト(運転席/助手席高さ調整式)	●	●	●	●	●	●	●

二次被害防止		eTSI Elegance Basic	eTSI Elegance	TDI 4MOTION Elegance	eHybrid Elegance	eTSI R-Line	TDI 4MOTION R-Line	eHybrid R-Line
C1	ポストコリジョンブレーキシステム	●	●	●	●	●	●	●
C2	エマーゼンシーストップシグナル	●	●	●	●	●	●	●

※安全装備の詳細については専用の「**Volkswagen** オールイン・セーフティ リーフレット」をご覧ください。
各安全装備に付けられた番号は上記リーフレットの装備説明に対応します。

盗難防止装置	eTSI Elegance Basic	eTSI Elegance	TDI 4MOTION Elegance	eHybrid Elegance	eTSI R-Line	TDI 4MOTION R-Line	eHybrid R-Line
イモビライザー / オートアラーム(室内センサー、牽引防止)	●	●	●	●	●	●	●

視界	eTSI Elegance Basic	eTSI Elegance	TDI 4MOTION Elegance	eHybrid Elegance	eTSI R-Line	TDI 4MOTION R-Line	eHybrid R-Line
LEDマトリクスヘッドライト "IQ.LIGHT" (ダイナミックターンインジケータ付)	●	●	●	●	●	●	●
オートライト	●	●	●	●	●	●	●
オールウェザーライト	●	●	●	●	●	●	●
フォグランプ(リヤ)	●	●	●	●	●	●	●
オールティンテッドガラス(UVカット機能付)	●	●	●	●	●	●	●
ダークティンテッドガラス(リヤ/リヤ左右、UVカット機能付)	●	●	●	●	●	●	●
レインセンサー	●	●	●	●	●	●	●
電動格納式リモコンドアミラー (ヒーター、自動防眩機能<運転席>、リバース連動機能<助手席>付)	●	●	●	●	●	●	●
電動格納式リモコンドアミラー (ヒーター、自動防眩機能<運転席>、メモリー、リバース連動機能<助手席>付)	—	▲1	▲1	▲1	▲1,3	▲1,3	▲1,3
自動防眩ルームミラー	●	●	●	●	●	●	●

空調	eTSI Elegance Basic	eTSI Elegance	TDI 4MOTION Elegance	eHybrid Elegance	eTSI R-Line	TDI 4MOTION R-Line	eHybrid R-Line
3ゾーンフルオートエアコンディショナー(運転席/助手席/後席独立調整)	●	●	●	●	●	●	●
アレルゲン除去機能付きフレッシュエアフィルター	●	●	●	●	●	●	●

オーディオ / ナビゲーション	eTSI Elegance Basic	eTSI Elegance	TDI 4MOTION Elegance	eHybrid Elegance	eTSI R-Line	TDI 4MOTION R-Line	eHybrid R-Line
Volkswagen純正インフォテイメントシステム"Discover" (SSDナビゲーションシステム、通信モジュール内蔵、AM/FM、ワイドFM対応、コネクティビティ機能"App-Connect")	●	—	—	—	—	—	—
Volkswagen純正インフォテイメントシステム"Discover Pro Max" (SSDナビゲーションシステム、通信モジュール内蔵、AM/FM、ワイドFM対応、コネクティビティ機能"App-Connect")	—	●	●	●	●	●	●
ETC2.0対応車載器	●	●	●	●	●	●	●
モバイルオンラインサービス"VW Connect"	●	●	●	●	●	●	●
モバイルオンラインサービス"VW Connect Plus"	●	●	●	●	●	●	●
USBポート (Type-C)	●	●	●	●	●	●	●
8スピーカー	●	●	●	●	●	●	●
プレミアムサウンドシステム"Harman Kardon" (総出力700W、16チャンネル13スピーカー)	—	▲4	▲4	—	▲4	▲4	—

機能装備	eTSI Elegance Basic	eTSI Elegance	TDI 4MOTION Elegance	eHybrid Elegance	eTSI R-Line	TDI 4MOTION R-Line	eHybrid R-Line
ヘッドアップディスプレイ	—	●	●	●	●	●	●
オートホールド機能	●	●	●	●	●	●	●
Start/Stopシステム	●	●	●	●	●	●	●
ブレーキエネルギー回生システム	●	●	●	●	●	●	●
アクティブシリンダーマネジメント (ACT)	●	●	—	—	●	—	—
スマートエントリー&スタートシステム"Keyless Access"*2	●	●	●	●	●	●	●
パワーテールゲート(挟み込み防止機能、"Easy Open & Easy Close"機能付)	●	●	●	●	●	●	●
カミングホーム&リーピングホーム	●	●	●	●	●	●	●
AC100V電源ソケット(ラゲージルーム)	●	●	●	●	●	●	●

Equipment List (2/2)

The all-new **Passat** (2024年35週以降生産車両)

主要装備表

機能装備	eTSI Elegance Basic	eTSI Elegance	TDI 4MOTION Elegance	eHybrid Elegance	eTSI R-Line	TDI 4MOTION R-Line	eHybrid R-Line
ノードルシフト	●	●	●	●	●	●	●
チルト&テレスコピックステアリング	●	●	●	●	●	●	●
プログレッシブステアリング	—	▲2	▲2	▲2	●	●	●
エレクトロニックパーキングブレーキ	●	●	●	●	●	●	●
ドライビングプロファイル機能	—	▲2	▲2	▲2	●	●	●
充電ケーブル (200V 7.5m)	—	—	—	●	—	—	●
普通充電ポート	—	—	—	●	—	—	●
快適装備							
インテリアアンビエントライト	●	●	●	●	●	●	●
カップホルダー (前席/後席)	●	●	●	●	●	●	●
センターアームレスト (前席/後席)	●	●	●	●	●	●	●
メーター周り							
デジタルメータークラスター"Digital Cockpit Pro"	●	●	●	●	●	●	●
シートベルト警告装置 (全席)	●	●	●	●	●	●	●
タイヤ空気圧警告灯	●	●	●	●	●	●	●
外装							
電動パノラマスライディングルーフ (電動サンシェード、UVカット機能付)	—	▲4	▲4	▲	▲4	▲4	▲
R-Line専用エクステリア	—	—	—	—	●	●	●
R-Line Plus専用エクステリア	—	—	—	—	▲3	▲3	▲3
LEDテールランプ (ダイナミックターンインジケータ付)	●	●	●	●	●	●	●
シルバールフレール	●	●	●	●	—	—	—
ブラックルーフレール	—	—	—	—	●	●	●
シート / 内装							
マイクロフリースシート	●	●	●	●	—	—	—
R-Line専用ファブリックシート	—	—	—	—	●	●	●
レザーシート*3	—	▲1	▲1	▲1	—	—	—
R-Line専用レザーシート*3	—	—	—	—	▲1	▲1	▲1
R-Line Plus/パッケージ専用レザーシート*3	—	—	—	—	▲3	▲3	▲3
スポーツシート (運転席/助手席)	—	—	—	—	●	●	●
パワーシート (運転席/助手席<前後/高さ/角度/リクライニング>、運転席メモリー付)	—	▲1	▲1	▲1	▲1,3	▲1,3	▲1,3
パワーランバーサポート (運転席/助手席)	●	●	●	●	●	●	●
リラクゼーション機能付シート (運転席/助手席)	●	●	●	●	●	●	●
分割可倒式シート (後席)	●	●	●	●	●	●	●
シートヒーター (運転席/助手席)	●	●	●	●	●	●	●
シートベンチレーション (運転席/助手席)	—	▲1	▲1	▲1	▲1,3	▲1,3	▲1,3
レザーマルチファンクションステアリングホイール	●	●	●	●	●	●	●
ステンレスドアシルプレート	●	●	●	●	●	●	●
ステンレスペダルクラスター (アクセル/ブレーキ)	—	—	—	—	●	●	●

収納	eTSI Elegance Basic	eTSI Elegance	TDI 4MOTION Elegance	eHybrid Elegance	eTSI R-Line	TDI 4MOTION R-Line	eHybrid R-Line
グローブボックス	●	●	●	●	●	●	●
ラゲージネットパーティション	●	●	●	●	●	●	●
スライディングカバー	●	●	●	●	●	●	●
足回り							
4MOTION (フルタイム4輪駆動)	—	—	●	—	—	●	—
アダプティブシヤシーコントロール"DCC Pro"	—	▲2	▲2	▲2	▲2	▲2	●
スポーツサスペンション	—	—	—	—	●	●	—
215/55 R17モビリティタイヤ / 7.5Jx17アルミホイール	●	—	—	—	—	—	—
235/45 R18モビリティタイヤ / 8Jx18アルミホイール	—	●	●	●	—	—	—
235/40 R19モビリティタイヤ / 8Jx19アルミホイール<ブラック>	—	—	—	—	●	●	●
235/40 R19モビリティタイヤ / 8Jx19アルミホイール	—	—	—	—	▲3	▲3	▲3
その他							
Volkswagen Professional Care	●	●	●	●	●	●	●

●標準装備 ▲オプション

▲1 レザーシートパッケージ ▲2 DCC Proパッケージ ▲3 R-Line Plusパッケージ ▲4 ラグジュアリーパッケージ

eTSI Elegance / TDI 4MOTION Elegance

▲2は▲1とのセットオプションとなります。
▲4は▲1、▲2とのセットオプションとなります。

eTSI R-Line / TDI 4MOTION R-Line

▲2は▲1とのセットオプションとなります。
▲3は▲2とのセットオプションとなります。▲1、▲4と同時選択はできません。
▲4は▲1、▲2とのセットオプションとなります。

eHybrid Elegance

▲2は▲1とのセットオプションとなります。
電動パノラマスライディングルーフは▲1、▲2とのセットオプションとなります。

eHybrid R-Line

▲3は▲1、電動パノラマスライディングルーフと同時選択はできません。
電動パノラマスライディングルーフは▲1とのセットオプションとなります。

※パッケージの装備を単独で選択することはできません。

*1 ロービームを点灯し速度 約10km/h以上でカーブを走行する際に作動します。

*2 スマートエントリー&スタートシステムは、電波により植え込み型ペースメーカーなどの医療用電子機器に影響を及ぼす恐れがあります。

*3 レザーシートのシート側面およびシート背面などに合成皮革を使用しています。

詳しくはフォルクスワーゲン カスタマーセンターまたは正規ディーラーにお問い合わせください。

eHybrid Elegance / eHybrid R-Line 充電時のご注意

お客様が、植え込み型ペースメーカーまたは植え込み型除細動器を装着されている場合等は、電気自動車の充電器の操作について下記の点に必ずご注意ください。家庭用普通充電器および急速充電器の操作について、医師や医療用電気機器製造業者などに、事前に医療用電気機器への影響の有無を確認してください。

- 電気自動車の急速充電器はご自身で操作なさらず他の方に操作をお願いしてください。
- 急速充電器を設置している場所には、可能な限り近づかないでください。なお、不用意に近づいた場合には、立ち止まらず速やかに離れるようにしてください。
- 電気自動車の普通充電器を使用する場合、充電中は充電スタンドや充電ケーブルに密着するような姿勢はとらないでください。

Specifications (1/3)

The all-new **Passat** (2024年35週以降生産車両)

主要諸元表

		eTSI Elegance Basic	eTSI Elegance	eTSI R-Line	TDI 4MOTION Elegance	TDI 4MOTION R-Line	eHybrid Elegance	eHybrid R-Line	
車両型式		4ドア 7速DSG® 右ハンドル				4ドア 6速DSG® 右ハンドル			
寸法/重量	全長/全幅/全高/ホイールベース mm	3AA-CJ15V			3DA-CJ20V		3LA-CJ15V		
	トレッド前/後 mm	1,585/1,575			1,580/1,565				
	車両重量 kg	1,570		1,570 (1,580*1) (1,600*2)		1,740 (1,750*1) (1,770*2)		1,830 (1,860*2)	
乗車定員	名					5			
性能	最小回転半径 m					5.5			
燃料消費率 (国土交通省 審査値)	JC08モード km/l	19.2			17.7		-		
	WLTCモード km/l	17.4			16.4		-		
	市街地モード (WLTC-L) km/l	13.0			12.2		-		
	郊外モード (WLTC-M) km/l	17.6			16.4		-		
	高速道路モード (WLTC-H) km/l	20.2			19.3		-		
ハイブリッド 燃料消費率 (国土交通省 審査値)	WLTCモード km/l	-			-		18.0		
	市街地モード (WLTC-L) km/l	-			-		14.5		
	郊外モード (WLTC-M) km/l	-			-		19.3		
	高速道路モード (WLTC-H) km/l	-			-		19.2		
	充電電力使用時走行距離 (プラグインレンジ, 国土交通省審査値) km	-			-		153		
	EV走行換算距離 (等価EVレンジ, 国土交通省審査値) km	-			-		142		
交流電力量 消費率 (国土交通省 審査値)	WLTCモード Wh/km	-			-		171		
	市街地モード (WLTC-L) Wh/km	-			-		163		
	郊外モード (WLTC-M) Wh/km	-			-		169		
	高速道路モード (WLTC-H) Wh/km	-			-		178		
	一充電消費電力量 kWh/回	-			-		23.14		
	主要燃費向上対策	ハイブリッドシステム/アイドリングストップ装置/筒内直接噴射/可変バルブタイミング/気筒休止/電動パワーステアリング/充電制御/DSG®			アイドリングストップ装置/筒内直接噴射/電子制御式燃料噴射/過給機/インタークーラー/コモンレール高圧噴射/電動パワーステアリング/4バルブ&センターノズル化/DSG®		ハイブリッドシステム/アイドリングストップ装置/筒内直接噴射/可変バルブタイミング/電動パワーステアリング/充電制御/DSG®		

*1 DCC Pro装着車 *2 DCC Proおよび電動パノラマスライディングルーフ装着車

Specifications (2/3)

The all-new **Passat** (2024年35週以降生産車両)

主要諸元表

		eTSI Elegance Basic	eTSI Elegance	eTSI R-Line	TDI 4MOTION Elegance	TDI 4MOTION R-Line	eHybrid Elegance	eHybrid R-Line	
エンジン	型式	DXD			DXN		DUC-EAN		
	種類	直列4気筒DOHC-インタークーラー付ターボ(4バルブ)							
	内径×行程	mm	74.5 × 85.9		81.0 × 95.5		74.5 × 85.9		
	総排気量	cc	1,497		1,968		1,497		
	圧縮比		12.0		15.5		11.5		
	最高出力(ネット値)	kW(PS)/rpm	110(150) / 5,000-6,000		142(193) / 3,500-4,200		110(150) / 5,000-6,000		
	最大トルク(ネット値)	Nm(kgm)/rpm	250(25.5) / 1,500-3,500		400(40.8) / 1,750-3,250		250(25.5) / 1,500-4,000		
	燃料タンク容量	ℓ	66					47	
使用燃料		無鉛プレミアム			軽油		無鉛プレミアム		
電動機	型式	4452			-		BATTYPV85		
	定格出力	kW	13.5		-		55		
	最高出力(ネット値)	kW/rpm	13 / 4,000		-		85 / 2,500-4,000		
	最大トルク(ネット値)	Nm/rpm	56 / 200		-		330 / 0-2,250		
駆動用バッテリー	種類	リチウムイオン電池			-		リチウムイオン電池		
	総電圧	V	44		-		352		
	総電力量	kWh	0.7		-		25.7		
諸装置	トランスミッション	自動7段(前進)1段(後退)					自動6段(前進)1段(後退)		
	変速比	第1速3.500 / 第2速2.086 / 第3速1.342 / 第4速0.940 / 第5速0.973 / 第6速0.780 / 第7速0.653 / 後退3.722			第1速3.578 / 第2速2.750 / 第3速1.677 / 第4速0.888 / 第5速0.677 / 第6速0.722 / 第7速0.560 / 後退2.899		第1速3.500 / 第2速2.772 / 第3速1.851 / 第4速1.020 / 第5速1.022 / 第6速0.840 / 後退2.863		
	最終減速比	4.800(1,2,3,4速) / 3.428(5,6,7速) / 4.500(後退)			4.470(1,4,5速,後退) / 3.304(2,3,6,7速)		3.750(1,4速,後退) / 2.884(2,3,5,6速)		
	フロントサスペンション/リヤサスペンション	マクファーソンストラット(スタビライザー付)/マルチリンク(スタビライザー付)							
	フロントブレーキ/リヤブレーキ	ベンチレーテッドディスク/ディスク							
	使用タイヤサイズ	215/55 R17	235/45 R18	235/40 R19	235/45 R18	235/40 R19	235/45 R18	235/40 R19	

環境仕様		eTSI Elegance Basic	eTSI Elegance	eTSI R-Line	TDI 4MOTION Elegance	TDI 4MOTION R-Line	eHybrid Elegance	eHybrid R-Line
二酸化炭素(CO ₂)排出量	燃費値換算	g/km 121(JC08モード走行)/133(WLTCモード走行)			g/km 146(JC08モード走行)/158(WLTCモード走行)		g/km 129(WLTCモード走行)	
排出ガス	一酸化炭素(CO)	g/km 1.15			g/km 0.63		g/km 1.15	
	非メタン炭化水素(NMHC)	g/km 0.10			g/km 0.024		g/km 0.10	
	窒素酸化物(NOx)	g/km 0.05			g/km 0.15		g/km 0.05	
	粒子状物質(PM)	g/km 0.005			g/km 0.005		g/km 0.005	
エアコン冷媒	種類/使用量/GWP値/環境影響度目標値/目標年度	R-1234yf/460g/1/150/2023年				R-1234yf/450g/1/150/2023年		

●本仕様・主要装備・諸元などは予告なく変更される場合があります。●フォルクスワーゲン グループ ジャパンが日本に輸入する車は、安全対策および排気ガス対策の点で現行の国内基準をすべて満たしています。●燃料消費率は、定められた試験条件のもとでの値です。実際の走行時には、この条件(気象、道路、車両、運転、整備などの状況)が異なってきますので、それに依りて燃料消費率は異なります。●WLTCモードは、市街地、郊外、高速道路の各走行モードを平均的な使用時間配分で構成した国際的な走行モードです。市街地モードは、信号や渋滞等の影響を受ける比較的低速な走行を想定し、郊外モードは、信号や渋滞等の影響をあまり受けない走行を想定、高速道路モードは、高速道路等での走行を想定しています。●スノーチェーンのご使用に際し、製品によってはボディーに干渉する恐れがありますので、詳しくは正規ディーラーにお問い合わせください。製造事業者: フォルクスワーゲン グループ ジャパン 株式会社

三面図 (mm)

eTSI Elegance Basic、eTSI Elegance、TDI 4MOTION Elegance、eHybrid Elegance

eTSI R-Line、TDI 4MOTION R-Line、eHybrid R-Line

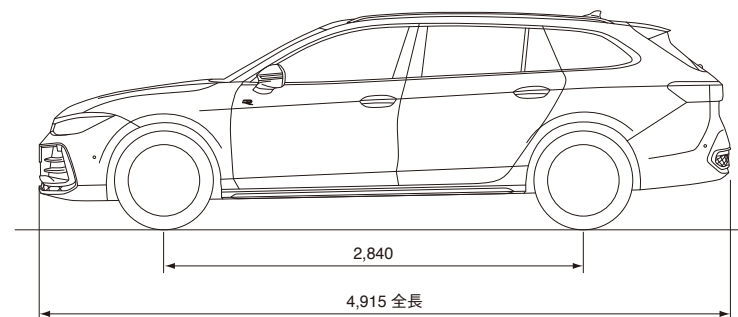
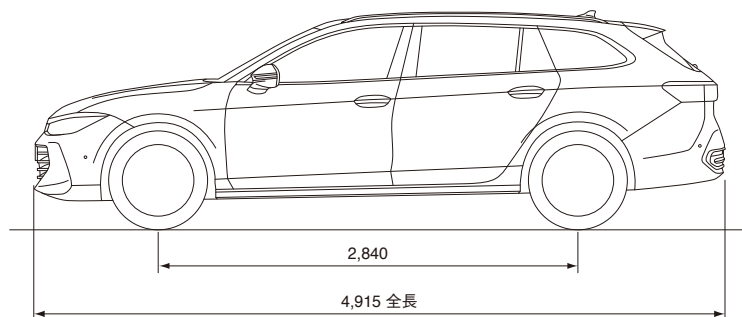
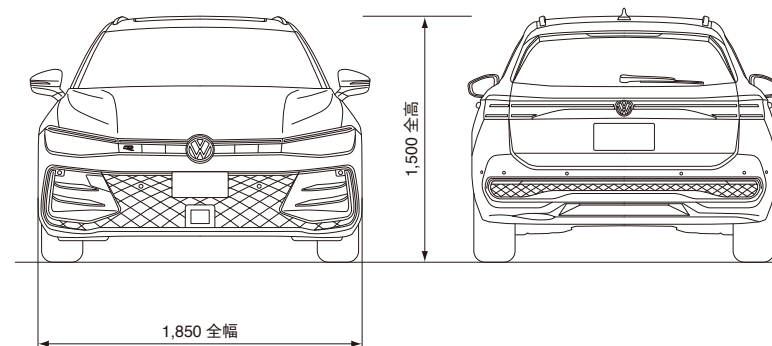
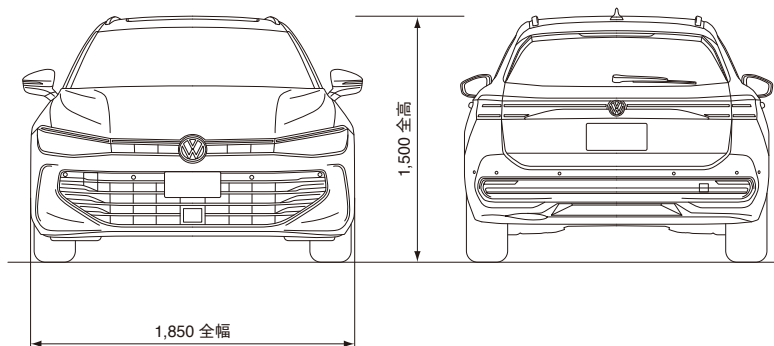

Passat eTSI/TDI 4MOTION

ラゲージスペース | **690(1,920)ℓ**

Passat eHybrid

ラゲージスペース | **510(1,770)ℓ**

ラゲージスペースの容量はVDA(ドイツ自動車工業会)方式による。
()内は後席を倒した場合。