

主要諸元表			TSI Trendline	TSI Comfortline	TSI Highline	TSI R-Line	
			4ドア7速DSG® 右ハンドル				
車両型式			3BA-AWDKL		3BA-AWDAD		
寸法 / 重量	全長	mm	4,060				
	全幅	mm			1,750		
	全高	mm			1,450		
	ホイールベース	mm			2,550		
	トレッド前/後	mm	1,520/1,500		1,505/1,485		
	車両重量	kg	1,160		1,210		
乗車定員			5		5		
性能	最小回転半径	m	5.1		5.1		
	燃料消費率 (国土交通省審査値)	JC08モード JC08モード	km/ℓ	19.3		17.9	
		WLTCモード WLTCモード	km/ℓ	16.8		16.6	
		市街地モード (WLTC-L)	km/ℓ	13.3		12.7	
		郊外モード (WLTC-M)	km/ℓ	17.0		16.8	
		高速道路モード (WLTC-H)	km/ℓ	18.8		18.8	
	主要燃費向上対策			アイドリングストップ装置 / 筒内直接噴射 / 可変バルブタイミング / 電動パワーステアリング / 充電制御 / DSG®		アイドリングストップ装置 / 筒内直接噴射 / 可変バルブタイミング / 気筒休止 / 電動パワーステアリング / 充電制御 / DSG®	
エンジン	型式			DKL	DAD		
	種類			直列3気筒DOHCインタークーラー付ターボ(4バルブ)	直列4気筒DOHCインタークーラー付ターボ(4バルブ)		
	内径×行程	mm	74.5×76.4		74.5×85.9		
	総排気量	cc	999		1,497		
	圧縮比			10.3	10.5		
	最高出力(ネット値)	kW(PS)/rpm	70(95)/5,000-5,500		110(150)/5,000-6,000		
	最大トルク(ネット値)	Nm(kg)/rpm	175(17.9)/2,000-3,500		250(25.5)/1,500-3,500		
	燃料タンク容量	ℓ	40				
	使用燃料	無鉛プレミアム					
	諸装置	トランスミッション	自動7段(前進)1段(後退)				
変速比				第1速3.764/第2速2.272/第3速1.531/第4速1.121/ 第5速1.176/第6速0.951/第7速0.795/後退4.169	第1速3.500/第2速2.086/第3速1.342/第4速0.933/ 第5速0.973/第6速0.777/第7速0.653/後退3.722		
最終減速比				1-4速:4.437/5-7速:3.227/後退:4.176	1-4速:4.800/5-7速:3.428/後退:4.500		
フロントサスペンション / リヤサスペンション		マクファーソンストラット(スタビライザー付) / トレーリングアーム					
フロントブレーキ / リヤブレーキ				ベンチレーテッドディスク / ドラム	ベンチレーテッドディスク / ディスク		
使用タイヤサイズ		185/65 R15		195/55 R16		215/45 R17	

環境仕様			TSI Trendline	TSI Comfortline	TSI Highline	TSI R-Line
二酸化炭素(CO ₂)排出量	燃費値換算	g/km	120(JC08モード走行) / 138(WLTCモード走行)		130(JC08モード走行) / 140(WLTCモード走行)	
排出ガス	一酸化炭素(CO)	g/km	1.15			
	非メタン炭化水素(NMHC)	g/km	0.10			
	窒素酸化物(NOx)	g/km	0.05			
騒音	近接排気騒音 / 定常走行騒音 / 加速走行騒音	dB	平成10年規制適合(規制値 96 / 72 / 76)			
エアコン冷媒	種類 / 使用量 / GWP値 / 環境影響度目標値 / 目標年度	R1234yf / 390g / 1 / 150 / 2023年		R1234yf / 430g / 1 / 150 / 2023年		

●本仕様・主要装備・諸元などは予告なく変更される場合があります。●フォルクスワーゲングループ ジャパンが日本に輸入する車は、安全対策および排気ガス対策の点で現行の国内基準をすべて満たしています。●燃料消費率は、定められた試験条件のもとでの値です。実際の走行時には、この条件(気象、道路、車両、運転、整備など)の状況が異なってきますので、それに応じて燃料消費率は異なります。●WLTCモードは、市街地、郊外、高速道路の各走行モードを平均的な使用時間配分で構成した国際的な走行モードです。市街地モードは、信号や渋滞等の影響を受ける比較的低速な走行を想定し、郊外モードは、信号や渋滞等の影響をあまり受けない走行を想定、高速道路モードは、高速道路等での走行を想定しています。●スノーチェーンのご使用に際し、製品によってはボディに干渉する恐れがありますので、詳しくは正規ディーラーにお問い合わせください。※ボディカラー、内張りシートカラーについては、撮影・印刷条件により実際の車両と異なって見えることがありますのでご了承ください。製造事業者:フォルクスワーゲングループ ジャパン 株式会社

三面図(mm)

TSI Trendline, TSI Comfortline, TSI Highline

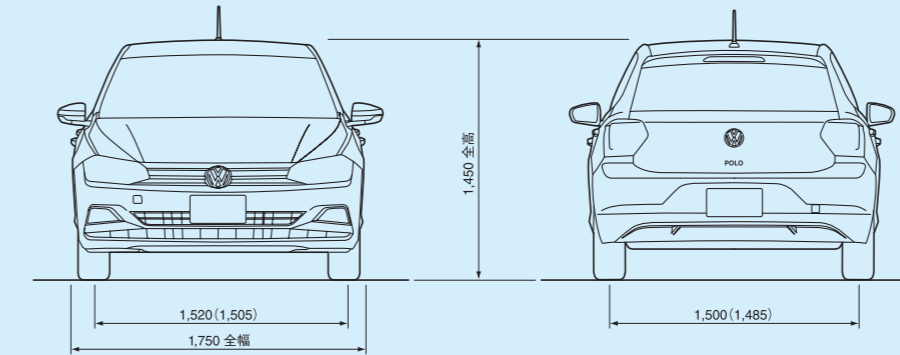

TSI R-Line

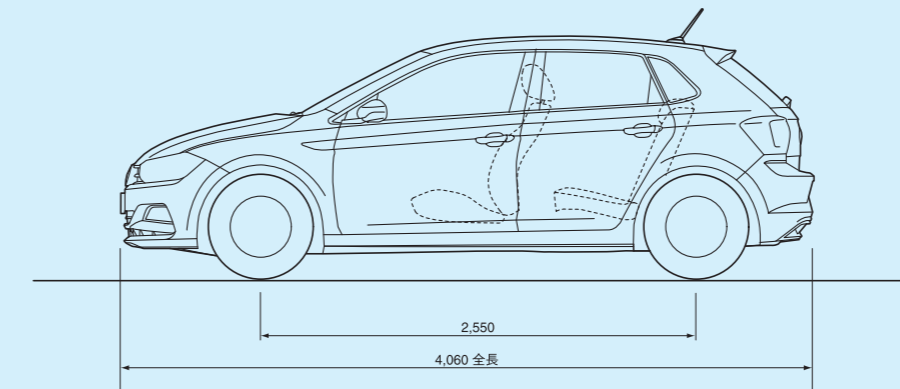
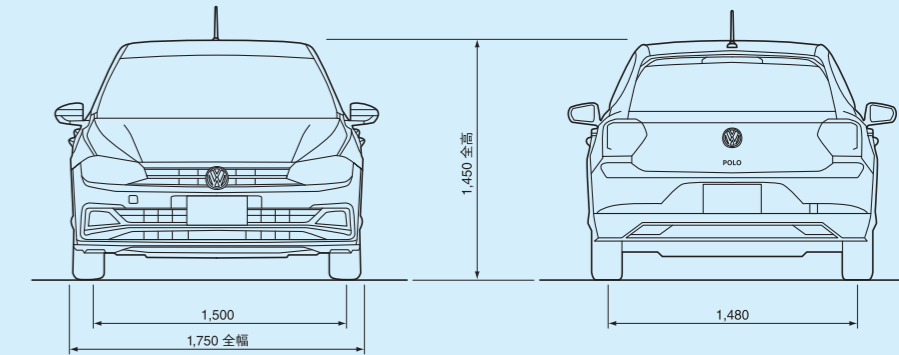

()はTSI Highline

ラゲージスペース **351 (1,125)ℓ**

ラゲージスペースの容量はVDA (ドイツ自動車工業会)方式による。()内は後席を倒した場合。